



BUPATI KULON PROGO
DAERAH ISTIMEWA YOGYAKARTA

KEPUTUSAN BUPATI KULON PROGO
NOMOR 359/C/2023

TENTANG

PETA PROSES BISNIS PEMERINTAH KABUPATEN KULON PROGO
TAHUN 2023-2026

BUPATI KULON PROGO,

- Menimbang :
- a. bahwa untuk mewujudkan penyelenggaraan pemerintahan daerah yang efektif, efisien dan produktif dalam rangka mendorong peningkatan pencapaian kinerja yang tepat sasaran dan berorientasi hasil, perlu menetapkan peta proses bisnis;
 - b. bahwa berdasarkan Peraturan Menteri Pendayagunaan Aparatur Negara dan Reformasi Birokrasi Nomor Nomor 19 Tahun 2018 tentang Penyusunan Peta Proses Bisnis Instansi Pemerintah, dinyatakan peta proses bisnis ditetapkan oleh pimpinan instansi;
 - c. bahwa berdasarkan pertimbangan sebagaimana dimaksud dalam huruf a dan huruf b, perlu menetapkan Keputusan Bupati tentang Peta Proses Bisnis Pemerintah Kabupaten Kulon Progo Tahun 2023-2026;
- Mengingat :
1. Undang-Undang Nomor 15 Tahun 1950 tentang Pembentukan Daerah Daerah Kabupaten dalam Lingkungan Daerah Istimewa Jogjakarta sebagaimana telah diubah dengan Undang-Undang Nomor 18 Tahun 1951;

2. Undang-Undang Nomor 23 Tahun 2014 tentang Pemerintahan Daerah sebagaimana telah diubah terakhir dengan Undang-Undang Nomor 6 Tahun 2023 tentang Penetapan Peraturan Pemerintah Pengganti Undang-Undang Nomor 2 Tahun 2022 tentang Cipta Kerja Menjadi;
3. Peraturan Pemerintah Nomor 32 Tahun 1950 tentang Penetapan Mulai Berlakunya Undang-Undang 1950 Nomor 12, 13, 14, dan 15 dari Hal Pembentukan Daerah Daerah Kabupaten di Djawa Timur/Tengah/Barat dan Daerah Istimewa Jogjakarta;
4. Peraturan Menteri Pendayagunaan Aparatur Negara dan Reformasi Birokrasi Nomor Nomor 19 Tahun 2018 tentang Penyusunan Peta Proses Bisnis Instansi Pemerintah;
5. Peraturan Bupati Kulon Progo Nomor 41 Tahun 2023 tentang Sistem Kerja untuk Penyederhanaan Birokrasi;

MEMUTUSKAN:

Menetapkan :

- KESATU : Peta Proses Bisnis Pemerintah Kabupaten Kulon Progo Tahun 2023-2026 sebagaimana tercantum dalam Lampiran yang merupakan bagian tidak terpisahkan dari Keputusan Bupati ini.
- KEDUA : Peta Proses Bisnis sebagaimana dimaksud dalam Diktum KESATU merupakan acuan bagi Pemerintah Daerah untuk menggambarkan hubungan kerja yang efektif dan efisien antar unit organisasi sehingga menghasilkan kinerja sesuai dengan tujuan dan menghasilkan keluaran yang bernilai tambah bagi pemangku kepentingan.
- KETIGA : Peta Proses Bisnis sebagaimana dimaksud dalam Diktum KESATU dapat dilakukan evaluasi dan revisi secara berkala dan/atau sesuai kebutuhan.

KEEMPAT : Keputusan Bupati ini mulai berlaku pada tanggal ditetapkan.

Ditetapkan di Wates
pada tanggal 11 September 2023
Pj. BUPATI KULON PROGO,

Cap/ttd

NI MADE DWIPANTI INDRAYANTI

Salinan Keputusan Bupati ini disampaikan Kepada Yth.:

1. Sekretaris Daerah Kabupaten Kulon Progo;
2. Inspektur Daerah Kabupaten Kulon Progo;
3. Kepala Bagian Organisasi Sekretariat Daerah Kabupaten Kulon Progo.

Untuk diketahui dan/atau dipergunakan sebagaimana mestinya.

LAMPIRAN
KEPUTUSAN BUPATI KULON PROGO
NOMOR 359/C/2023
TENTANG
PETA PROSES BISNIS PEMERINTAH KABUPATEN KULON PROGO
TAHUN 2023-2026

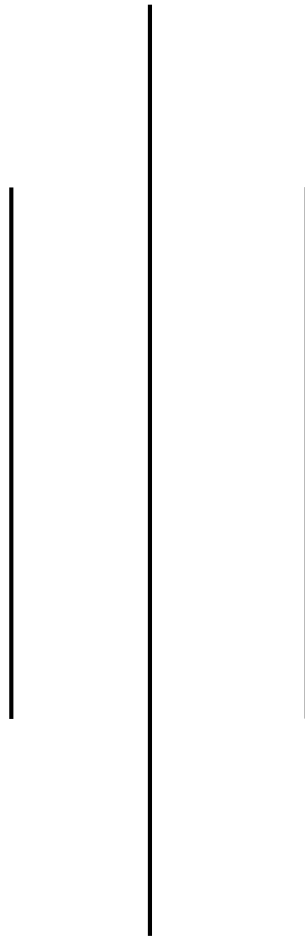

PEMERINTAH KABUPATEN KULON PROGO
TAHUN 2023

PETA PROSES BISNIS KABUPATEN KULON PROGO

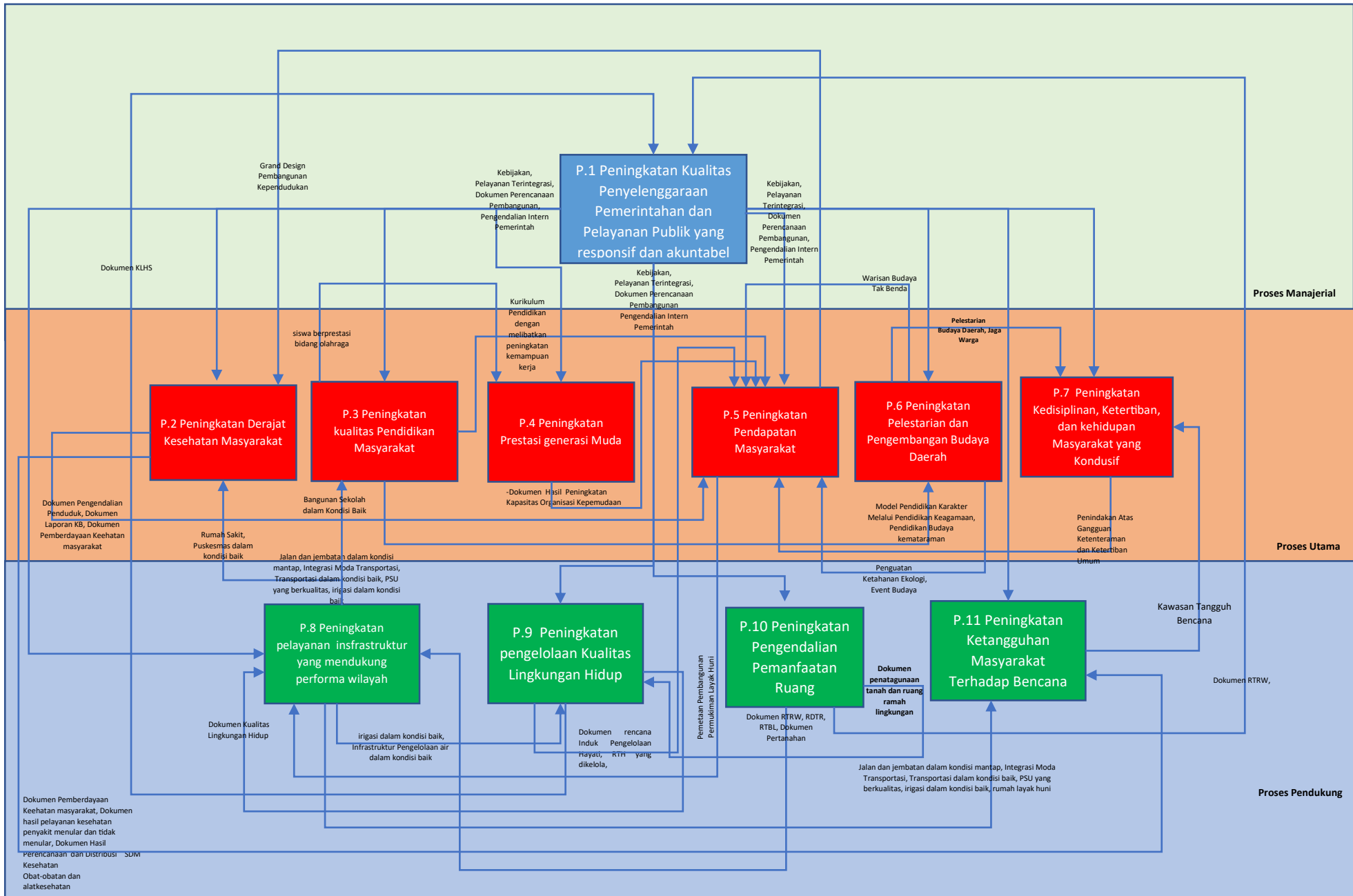

PETA RELASI PEMERINTAH KABUPATEN KULON PROGO

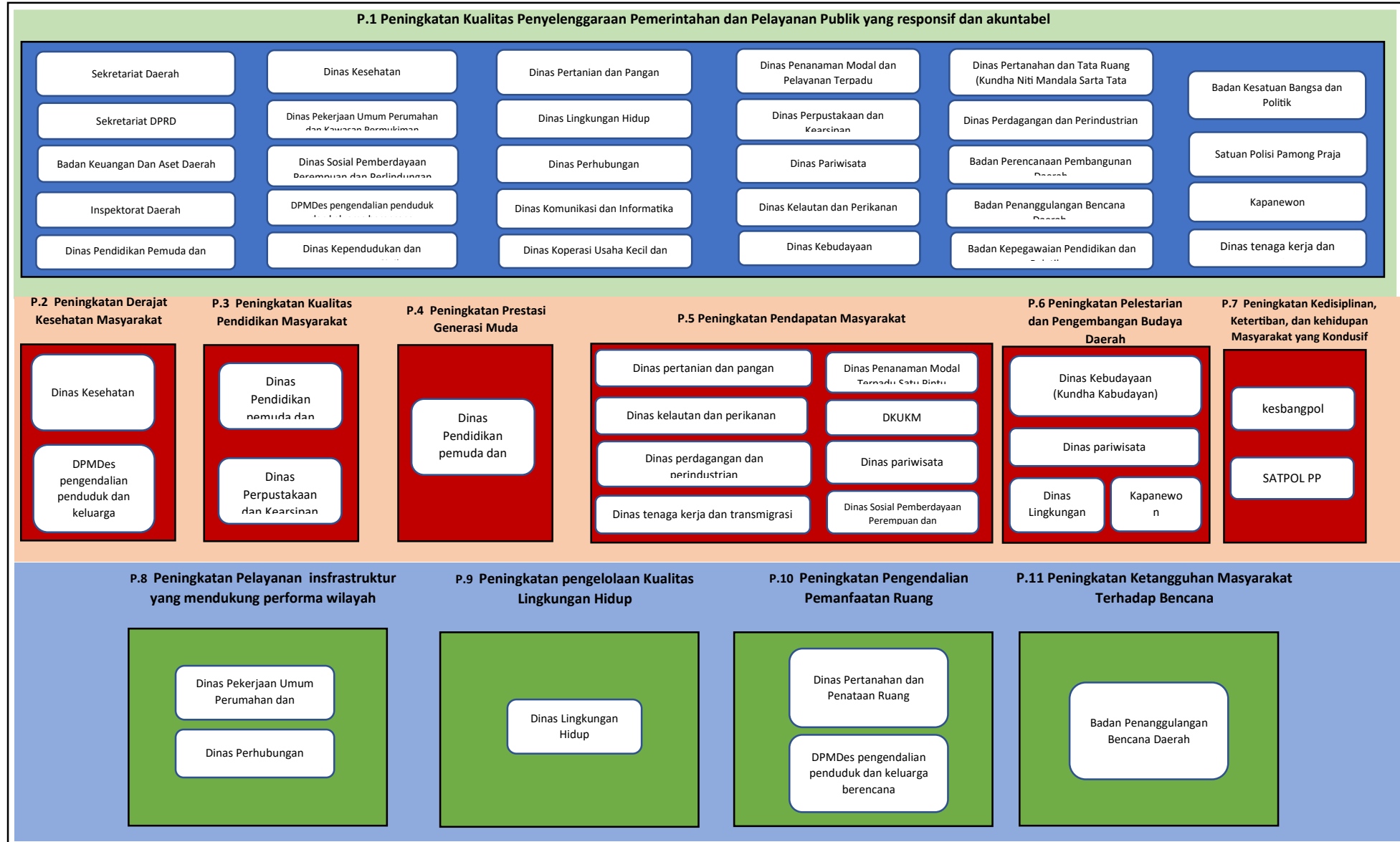

P.1 Peningkatan Kualitas Penyelenggaraan Pemerintahan dan Pelayanan Publik yang responsif dan akuntabel

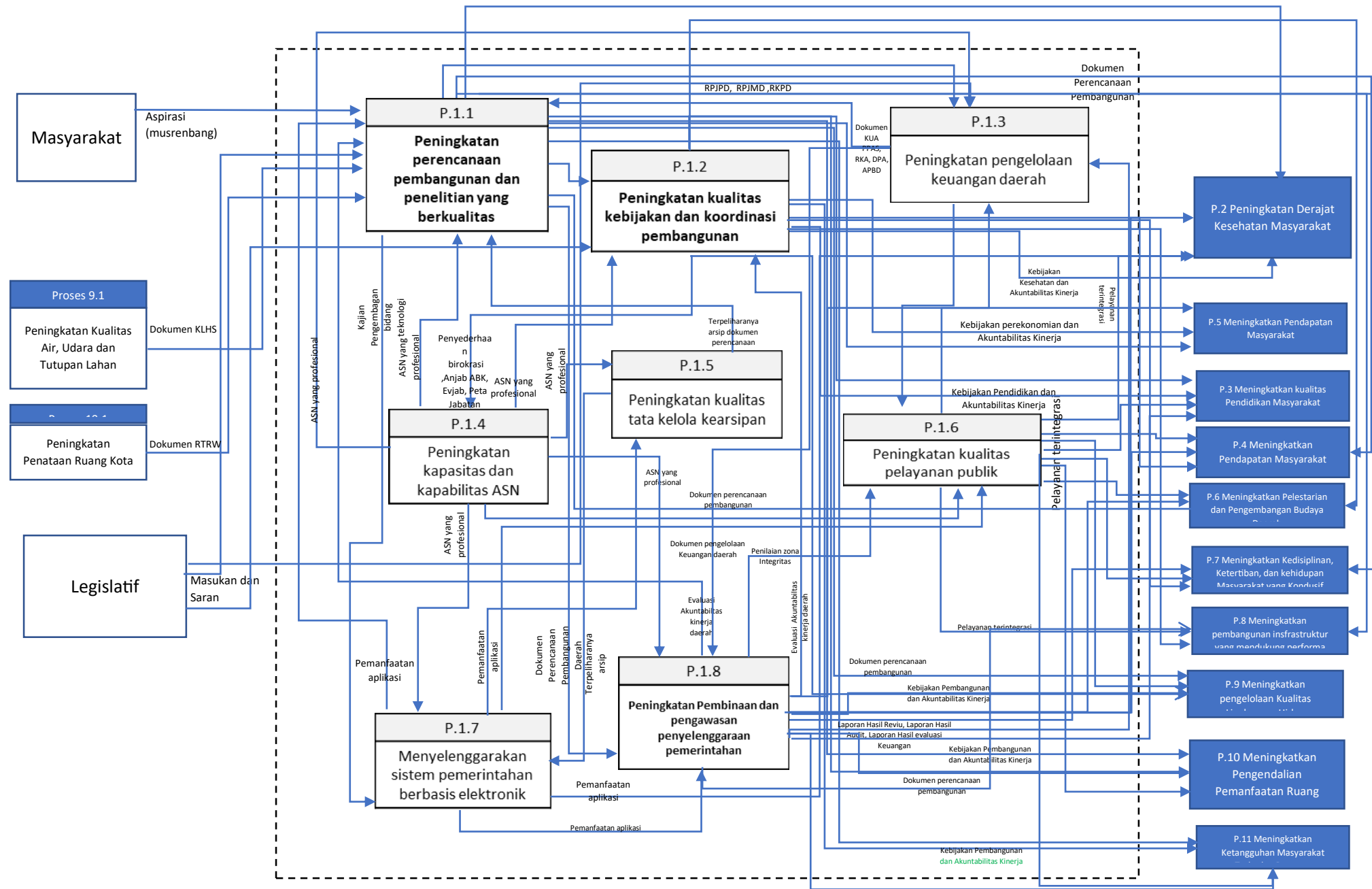

P.2 Peningkatan derajat kesehatan masyarakat

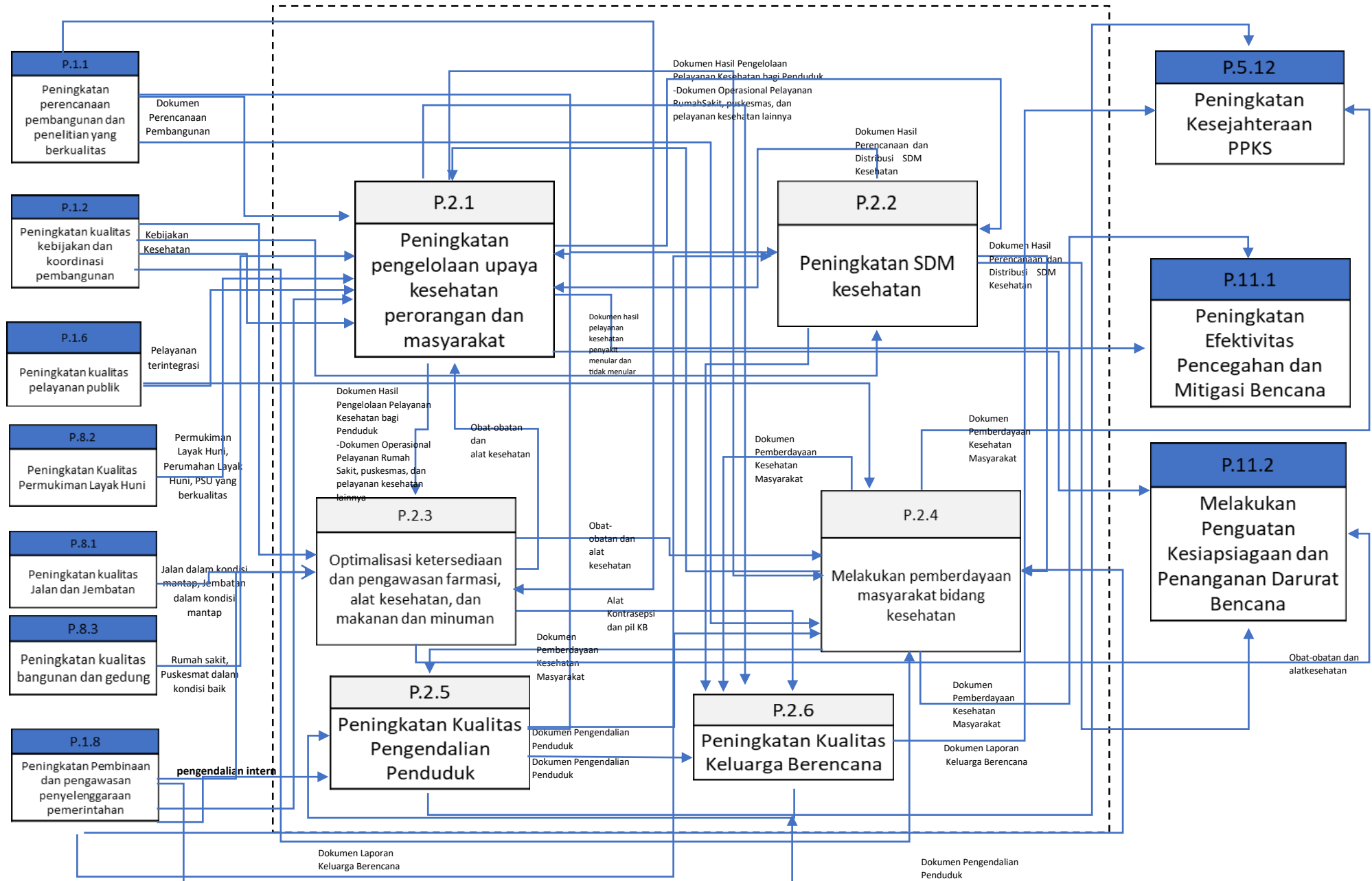

P.3 Peningkatan kualitas pendidikan masyarakat

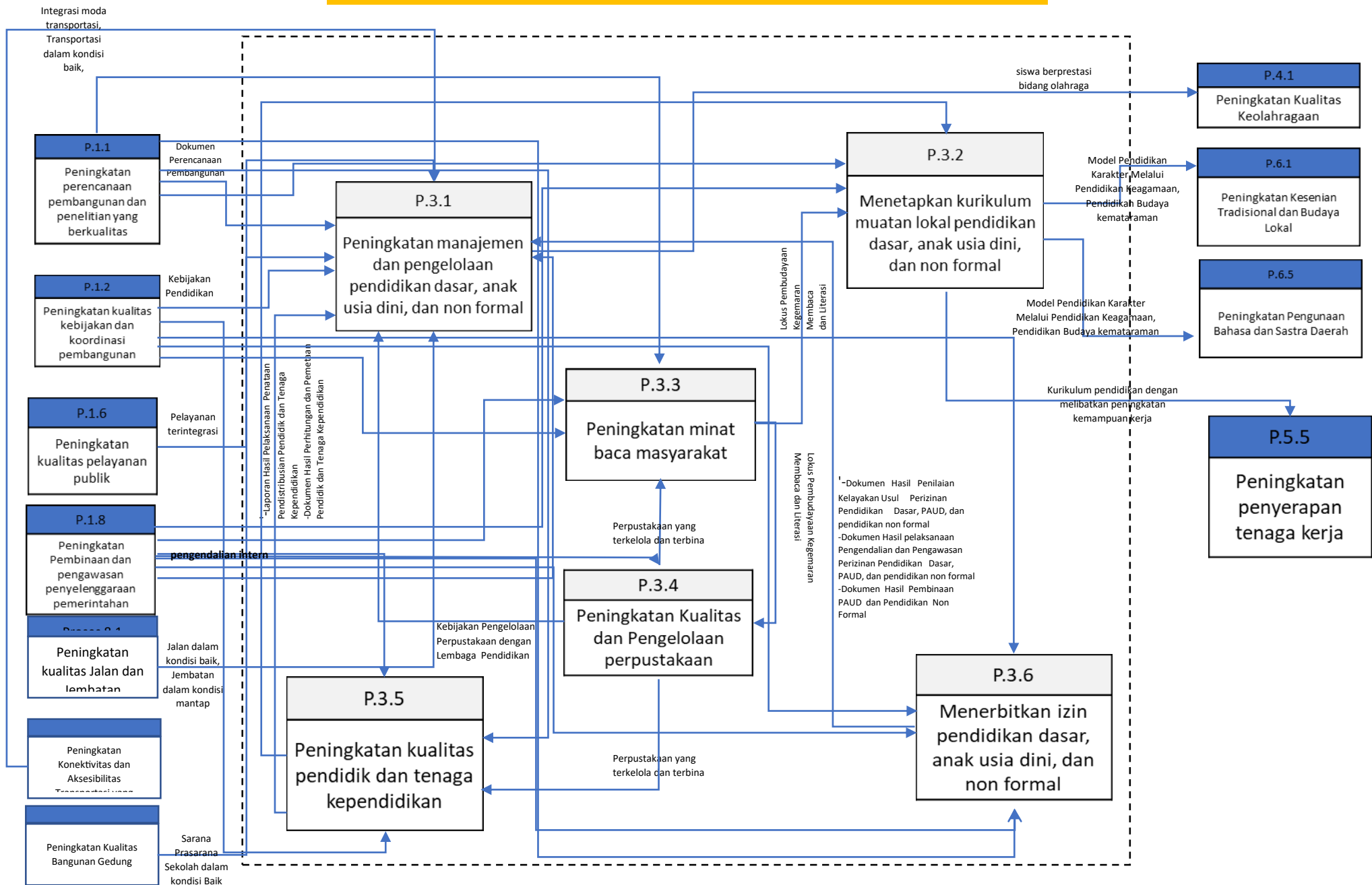

P.4 Peningkatan prestasi generasi muda

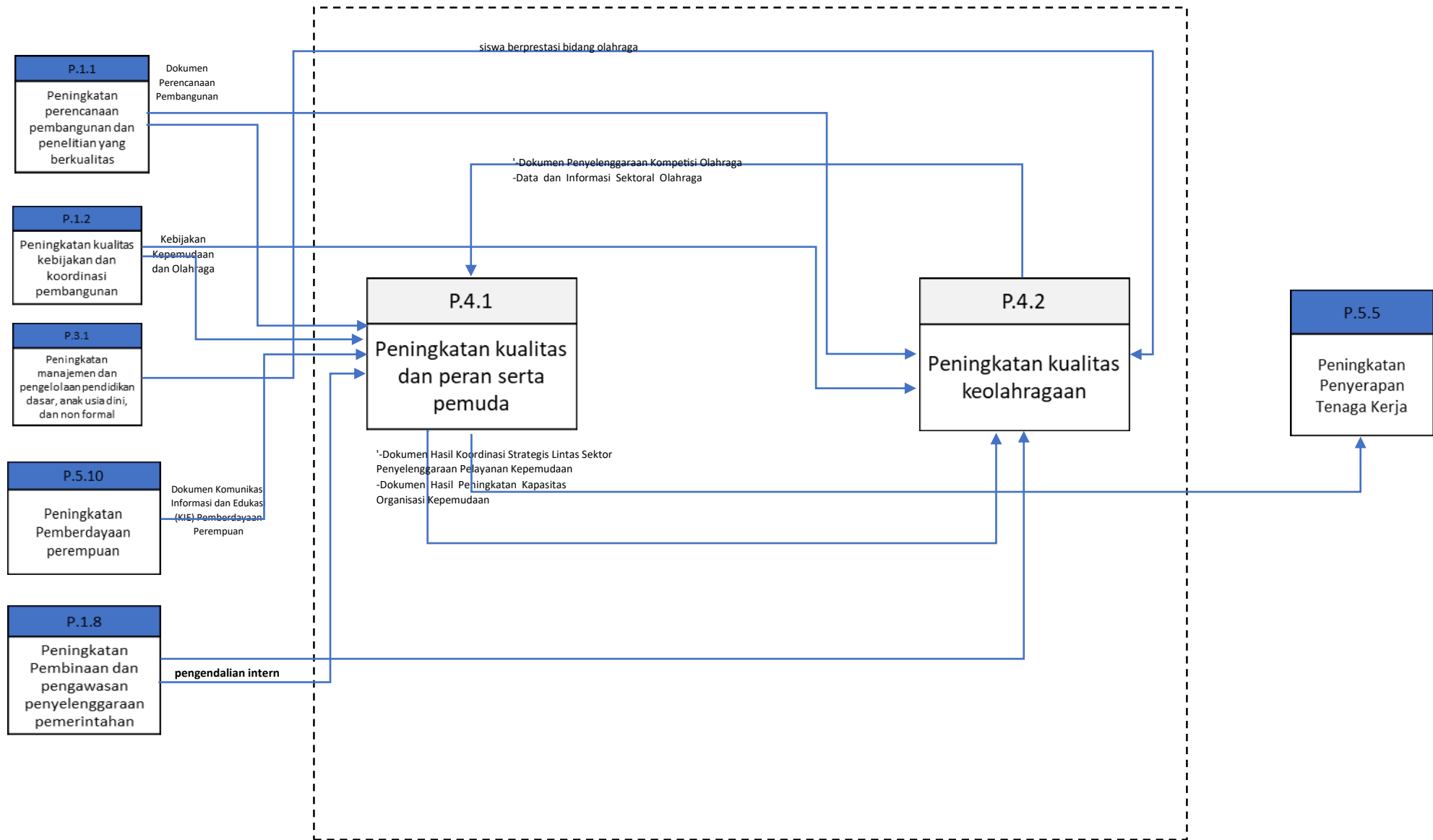

P.6 Peningkatan pelestarian/ pengembangan budaya daerah

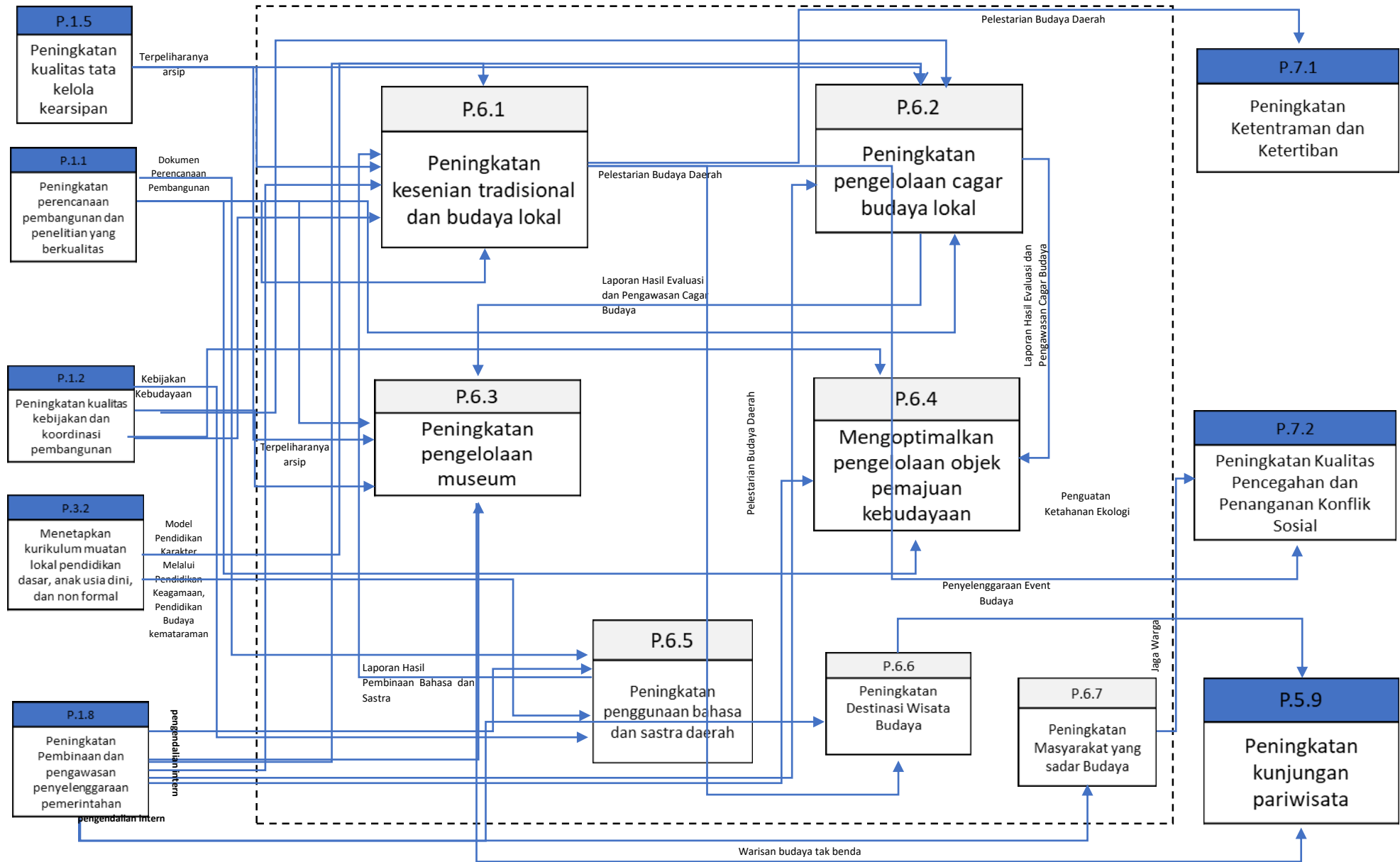

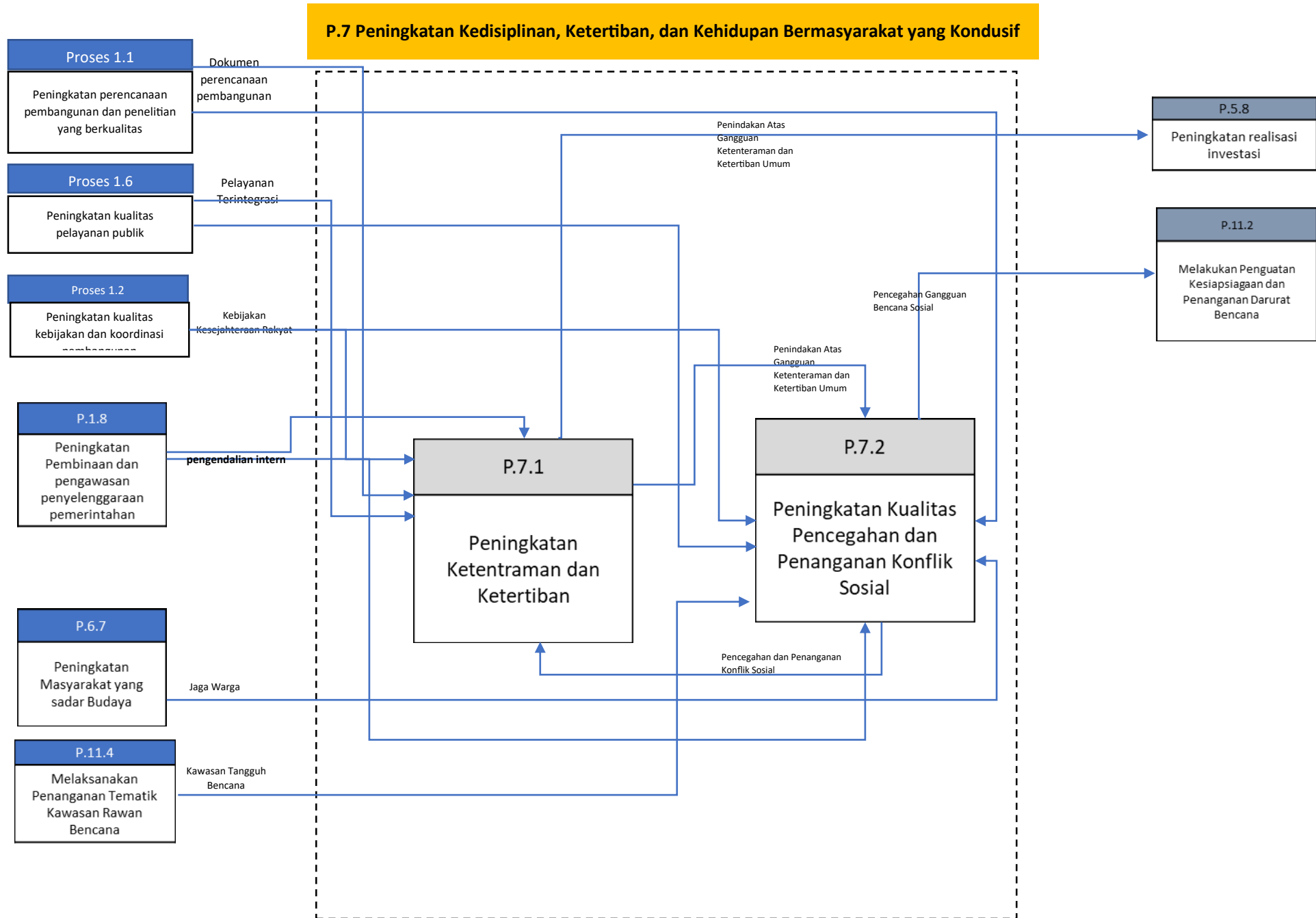

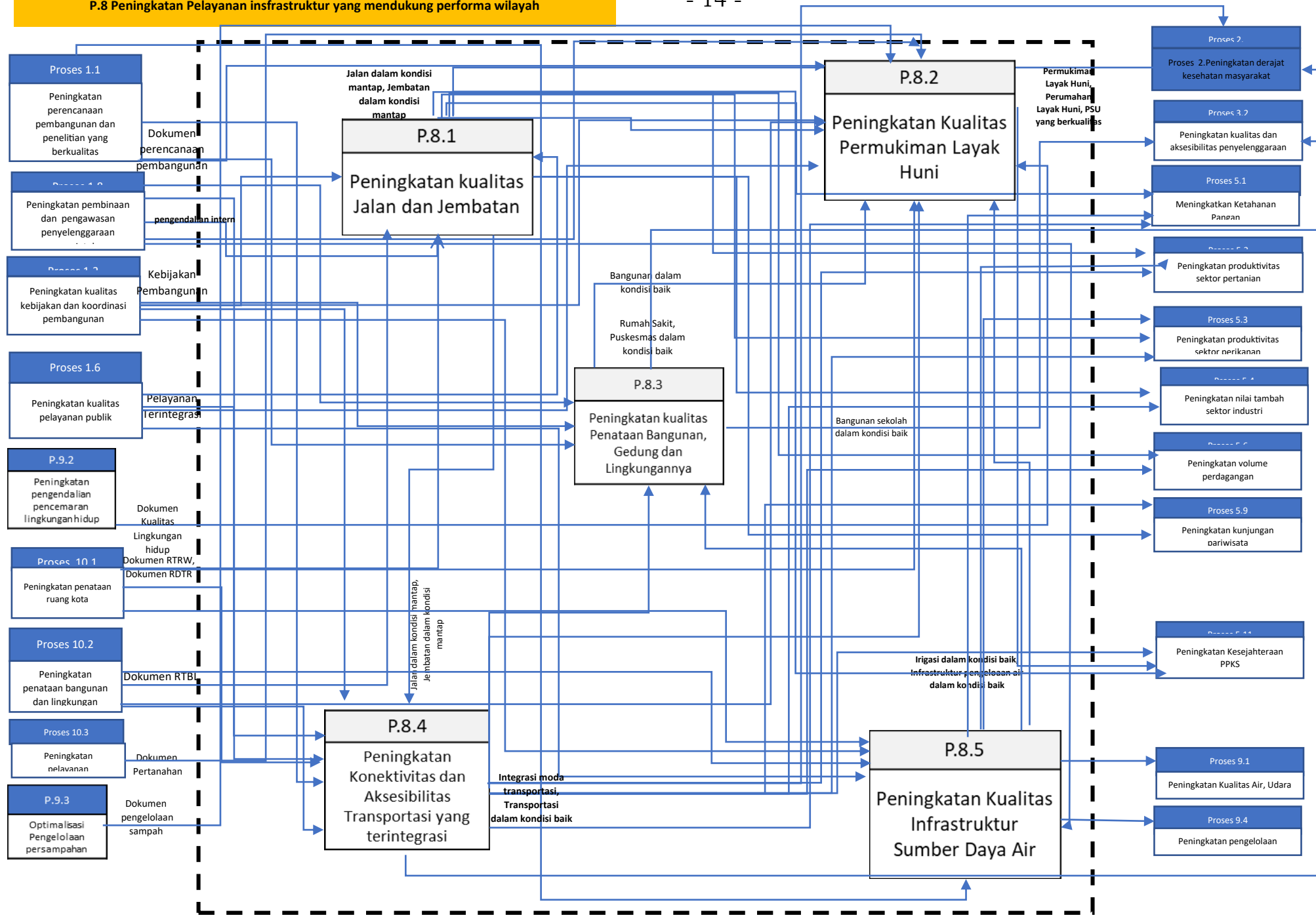

P.9 Peningkatan pengelolaan Kualitas Lingkungan Hidup

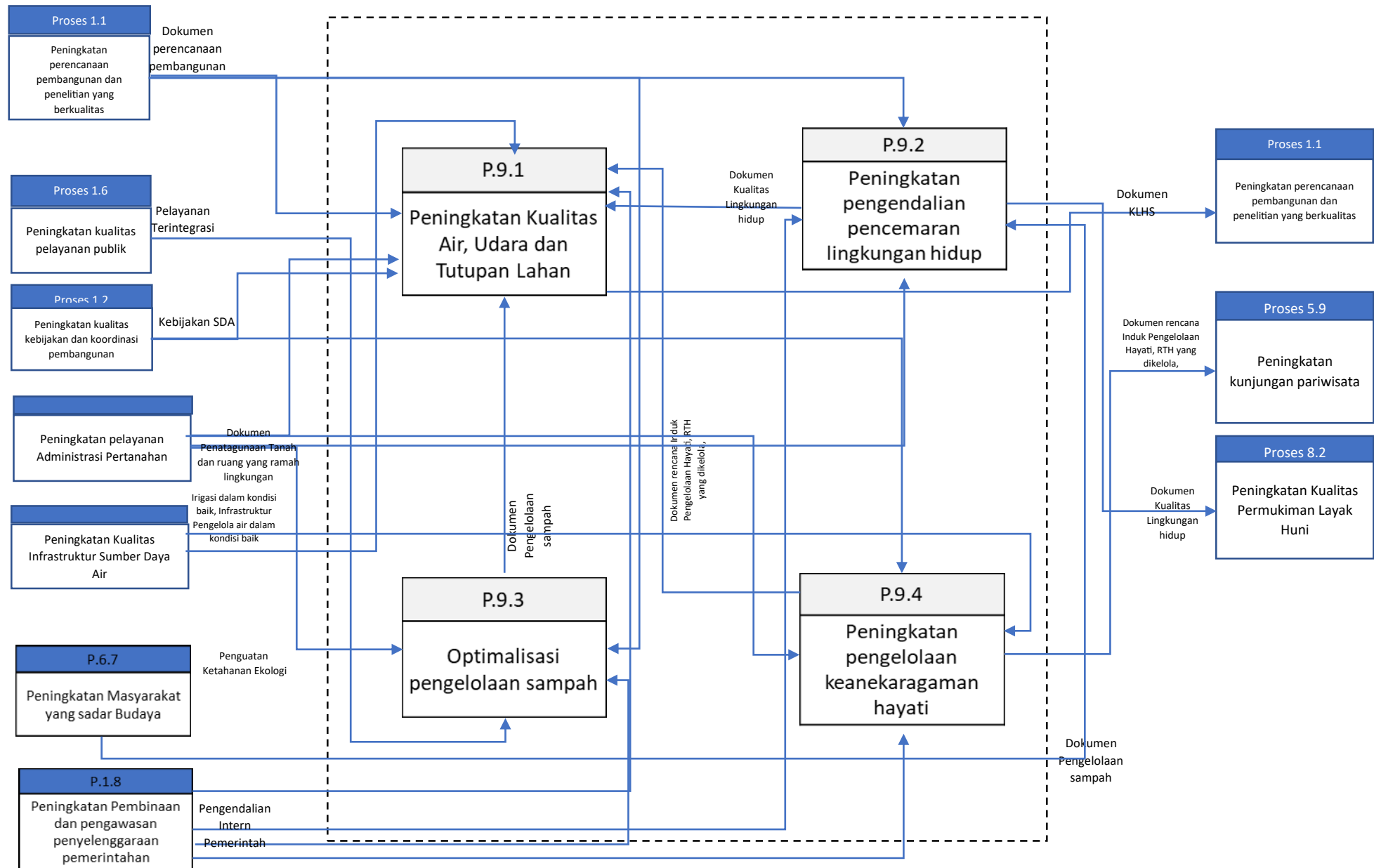

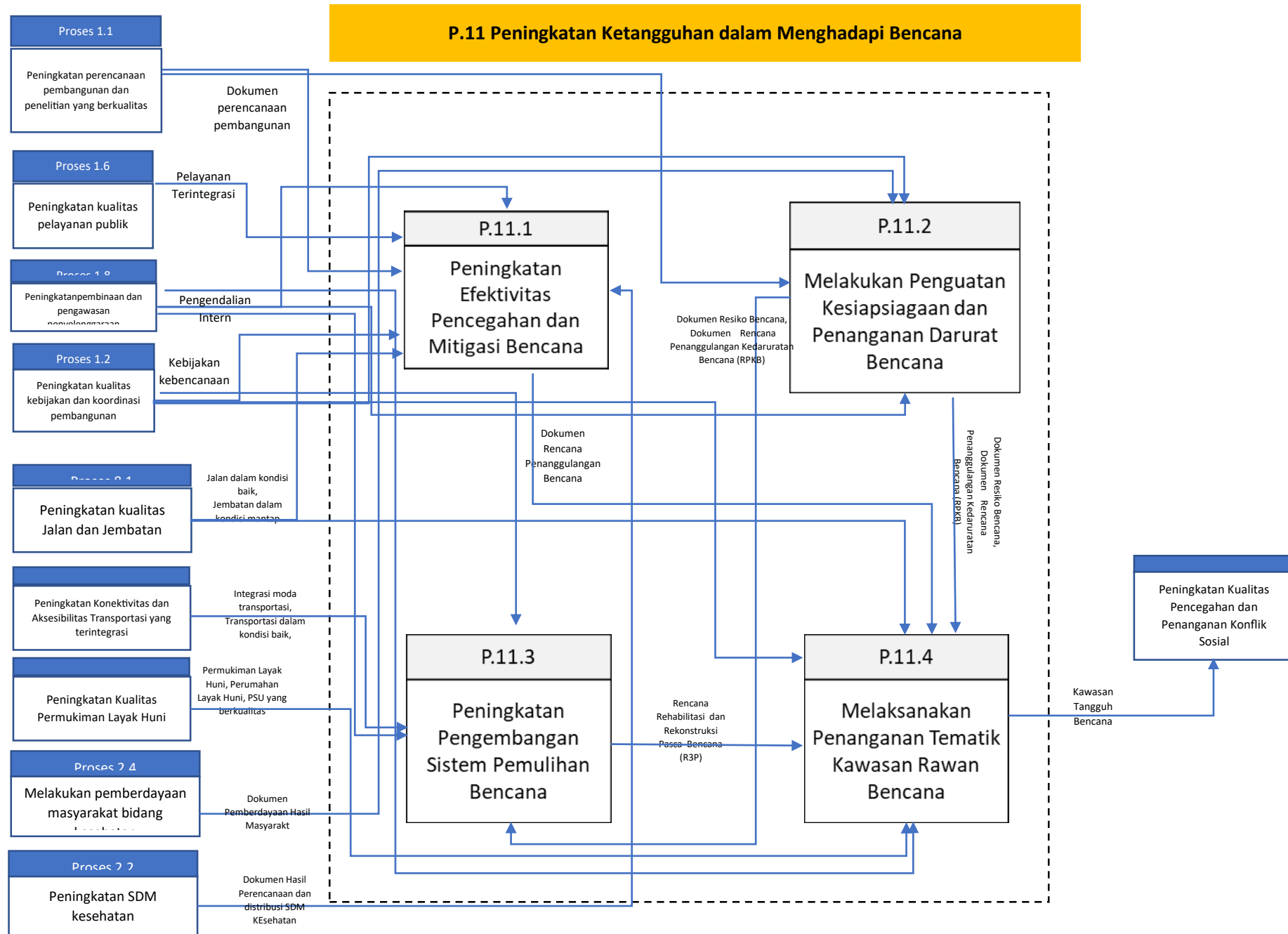

LINTAS FUNGSI P.1 Peningkatan Kualitas Penyelenggaraan Pemerintahan dan Pelayanan Publik yang responsif dan akuntabel

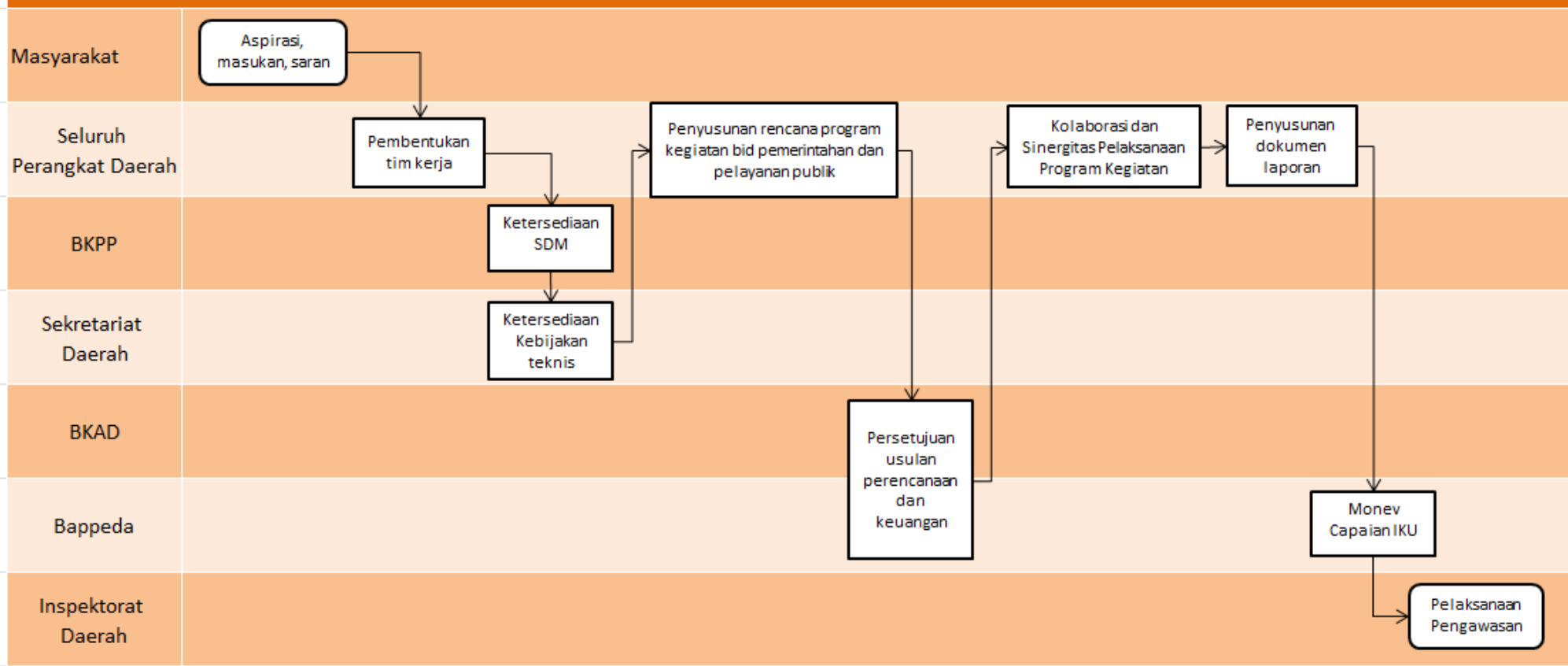

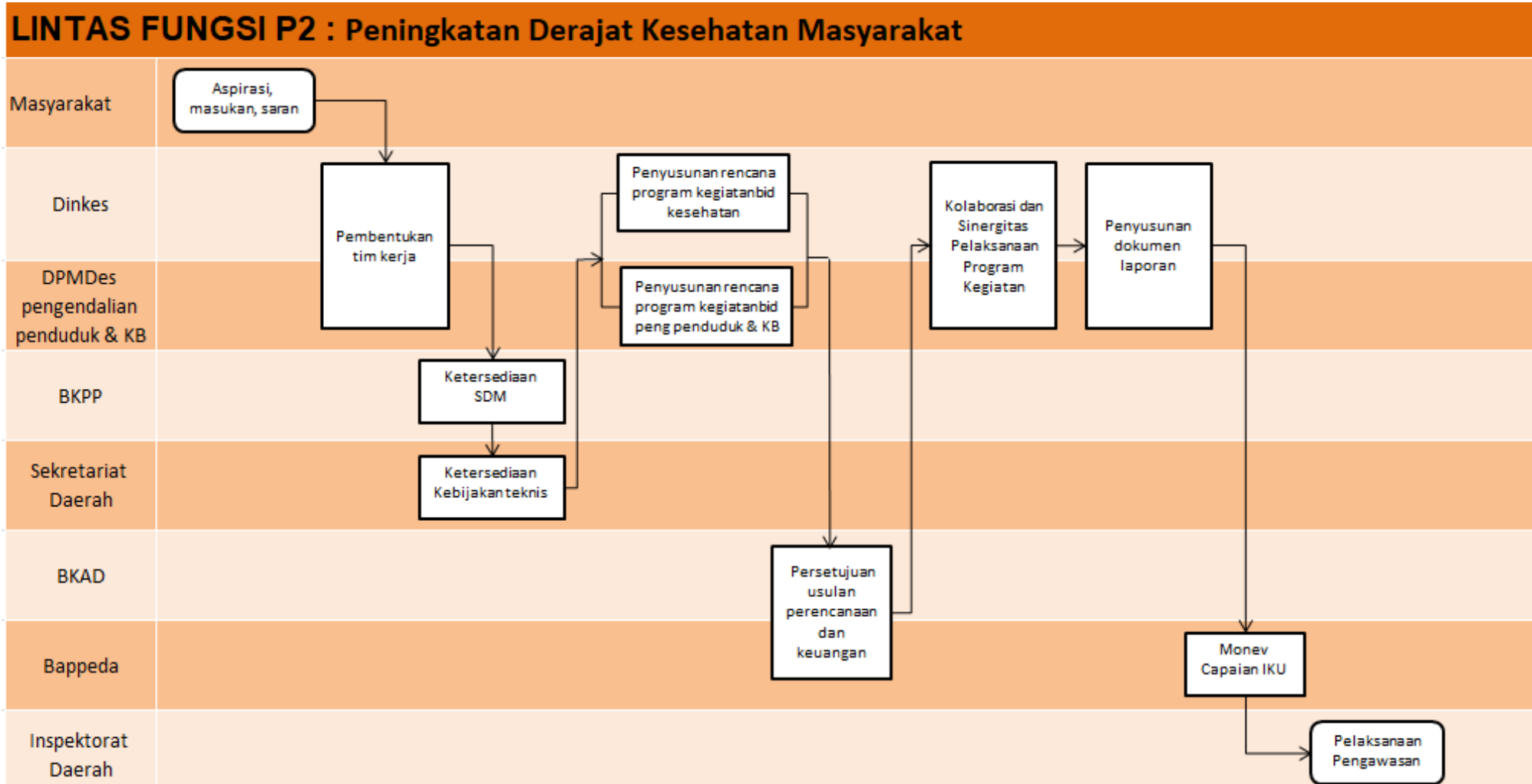

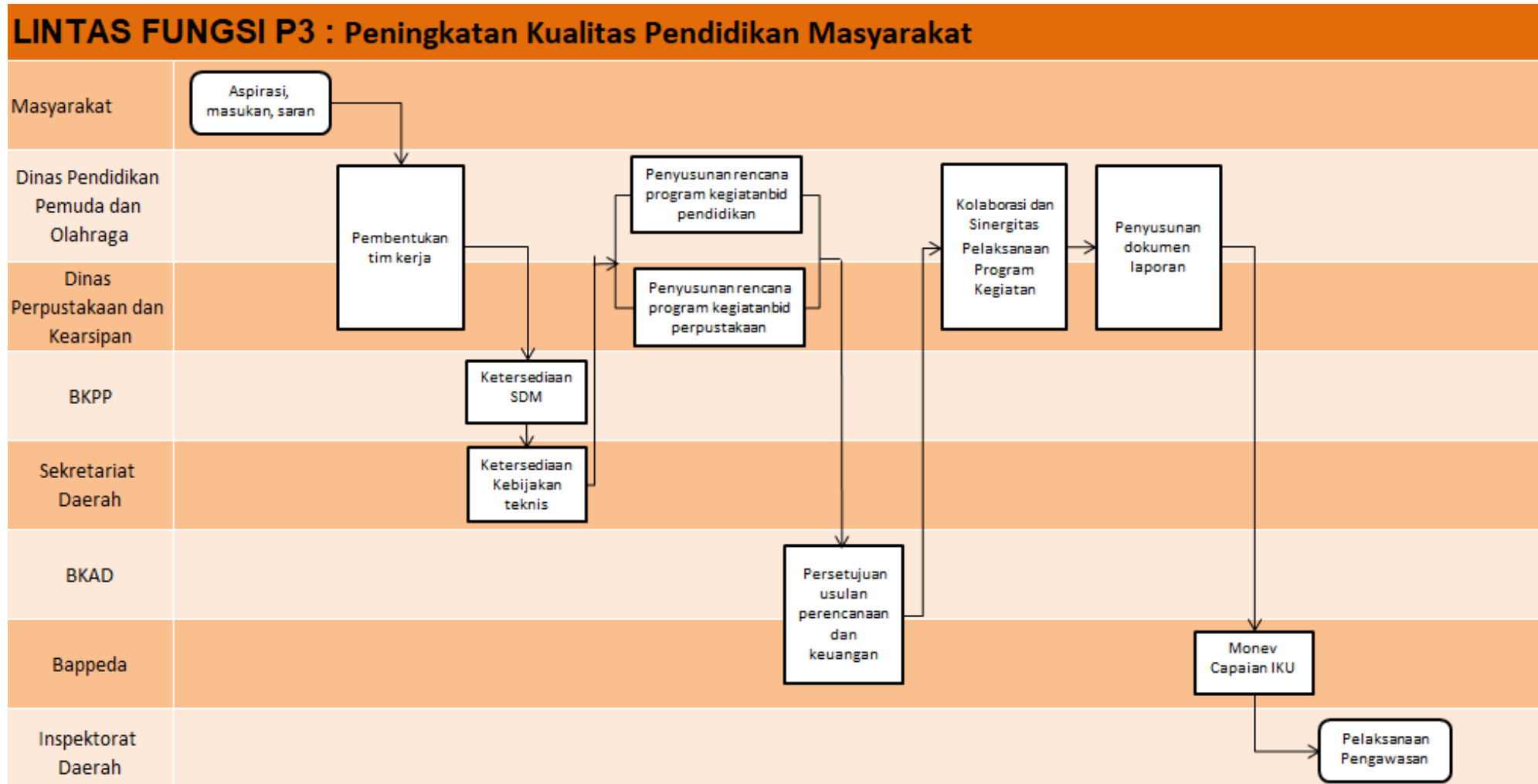

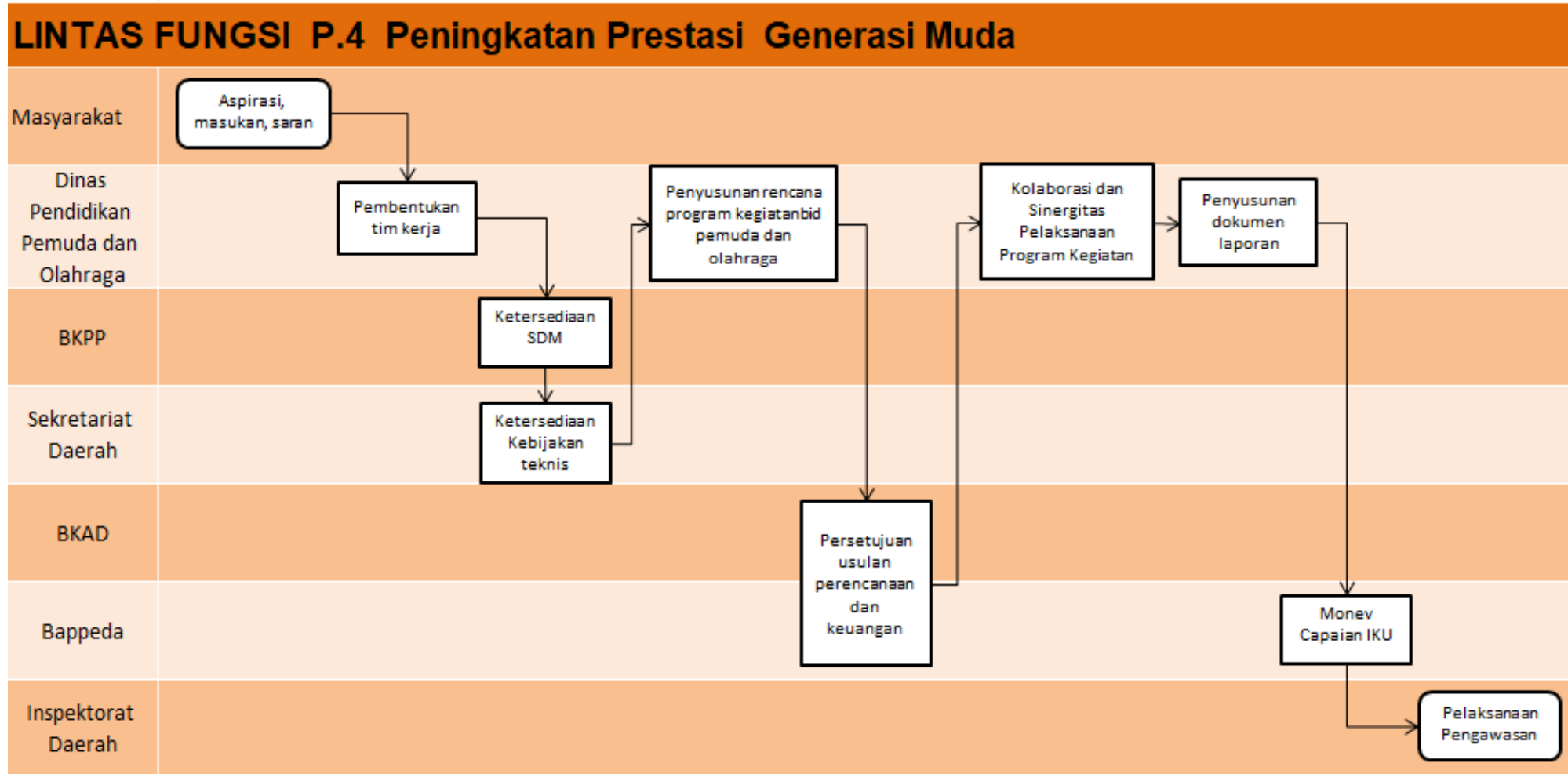

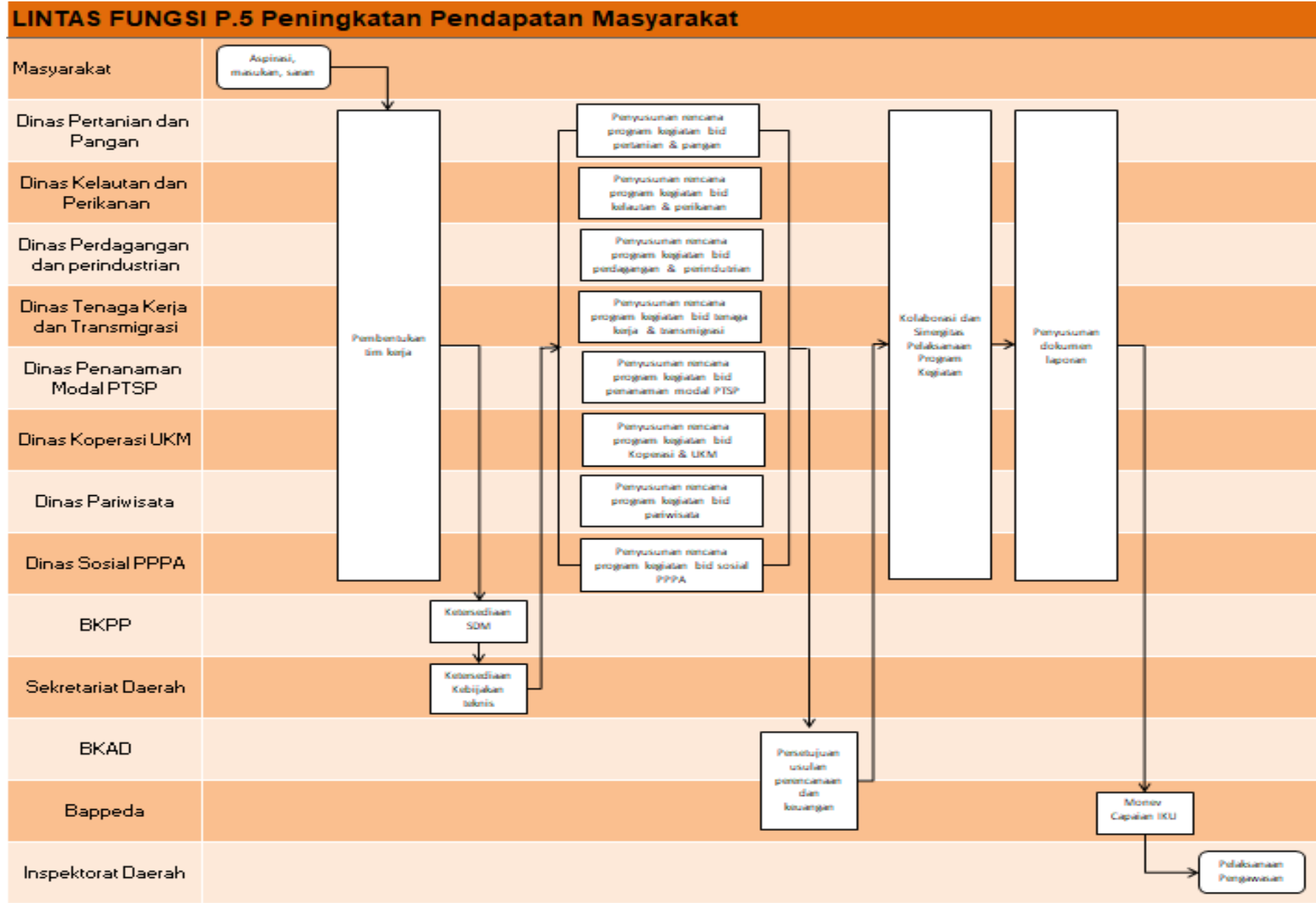

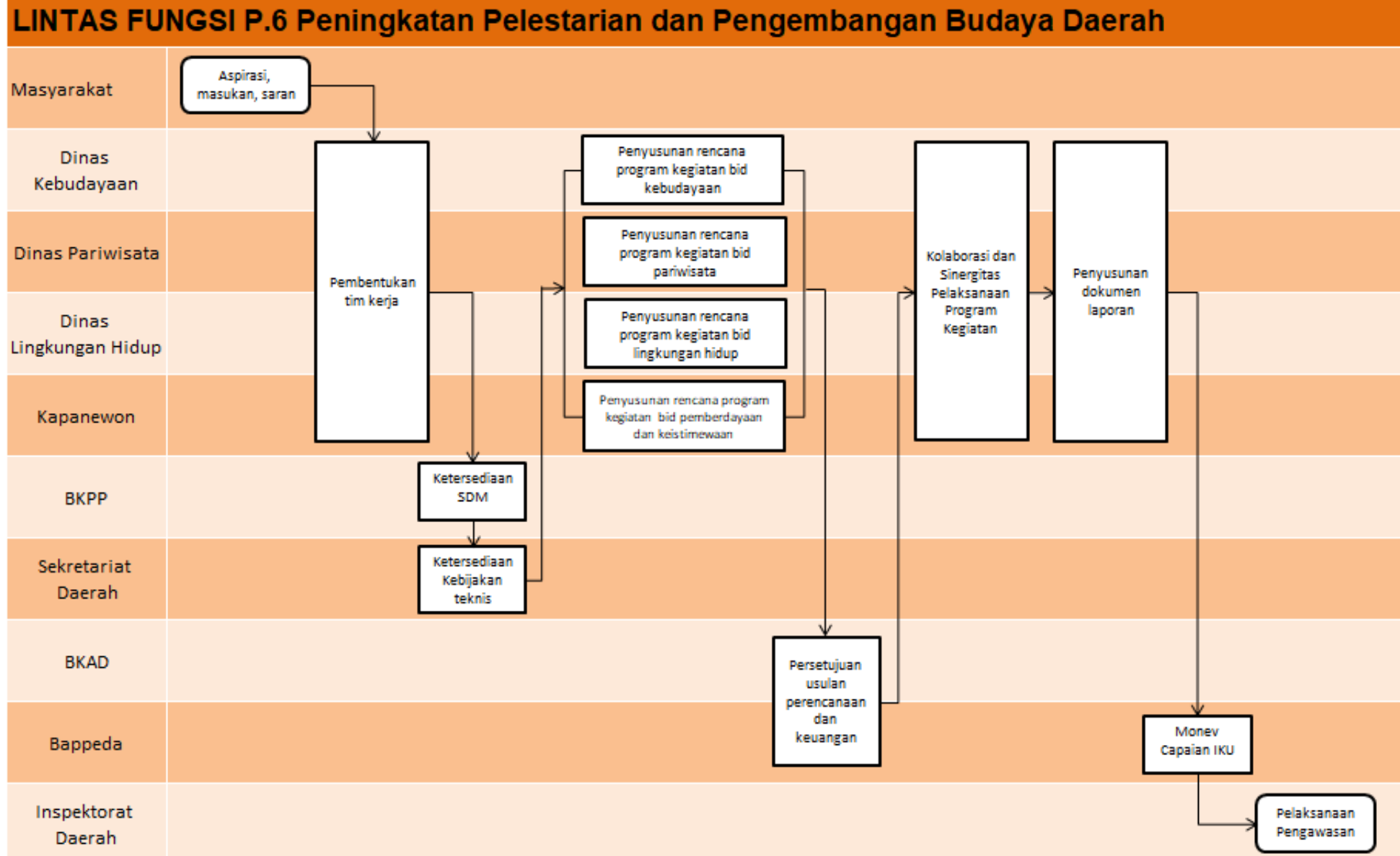

LINTAS FUNGSI P.7 Peningkatan Kedisiplinan, Ketertiban, dan kehidupan Masyarakat yang Kondusif

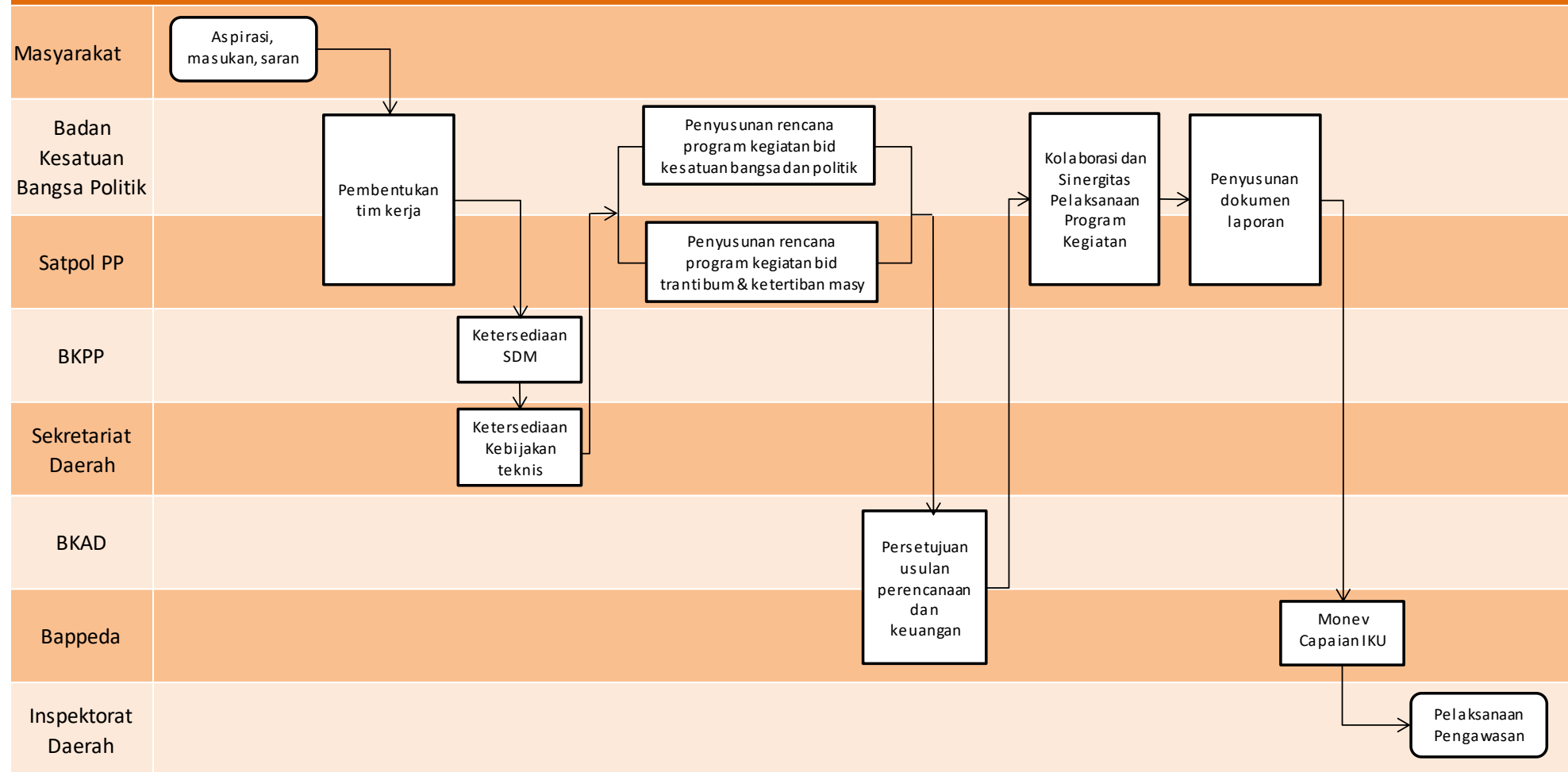

LINTAS FUNGSI P.8 Peningkatan Pelayanan infrastruktur yang mendukung performa wilayah

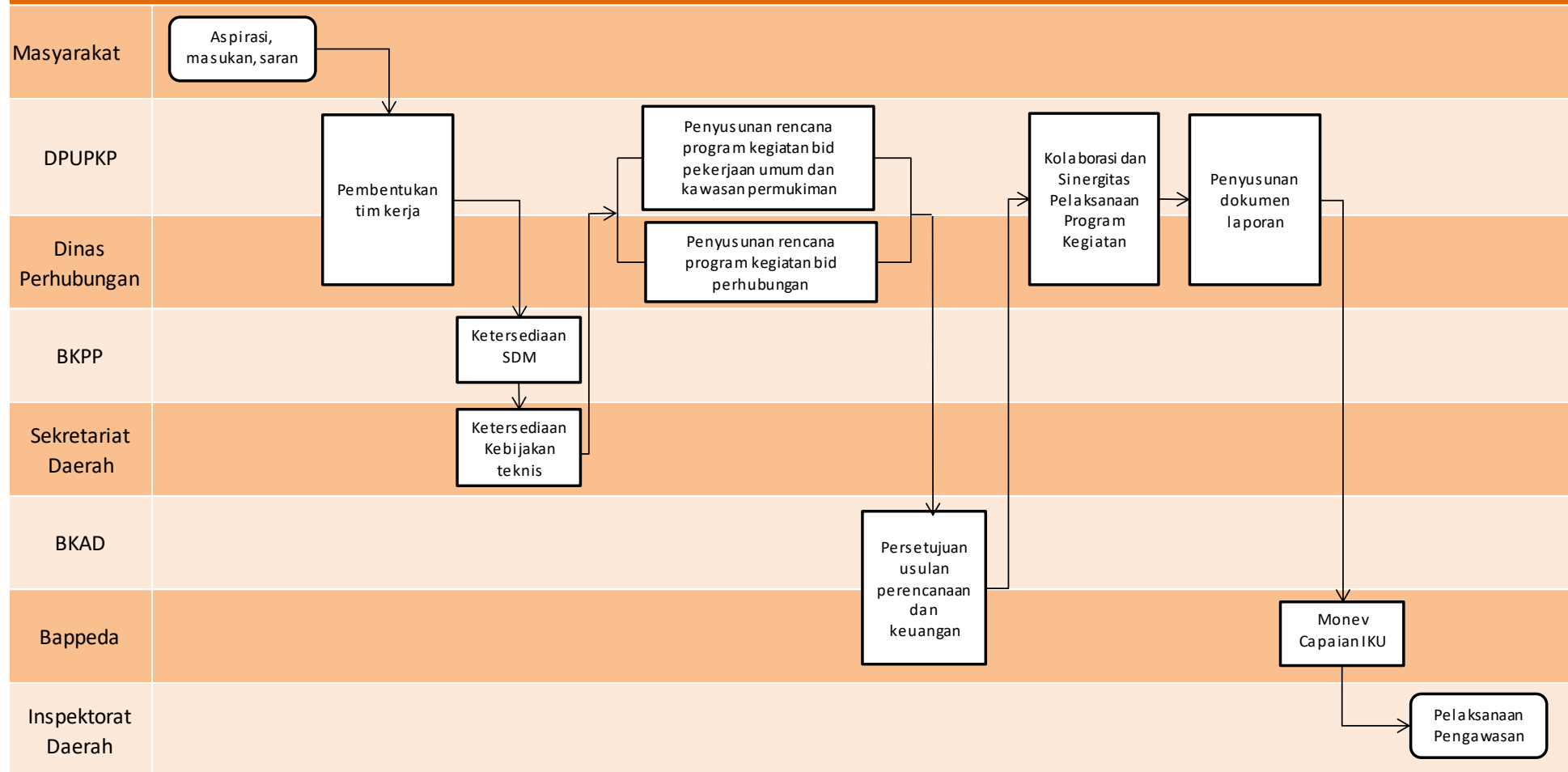

LINTAS FUNGSI P.9 Peningkatan pengelolaan Kualitas Lingkungan Hidup

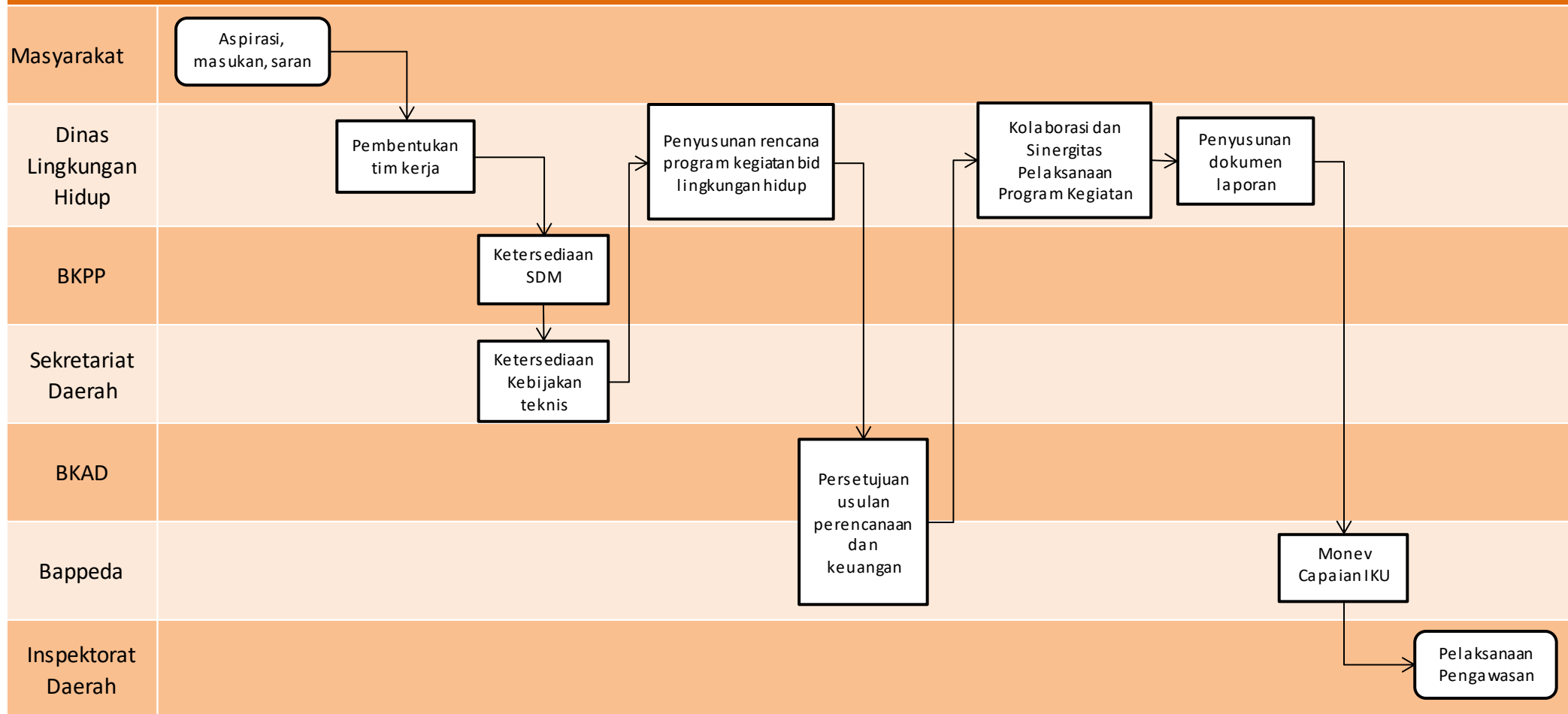

LINTAS FUNGSI P.10 Peningkatan Pengendalian Pemanfaatan Ruang

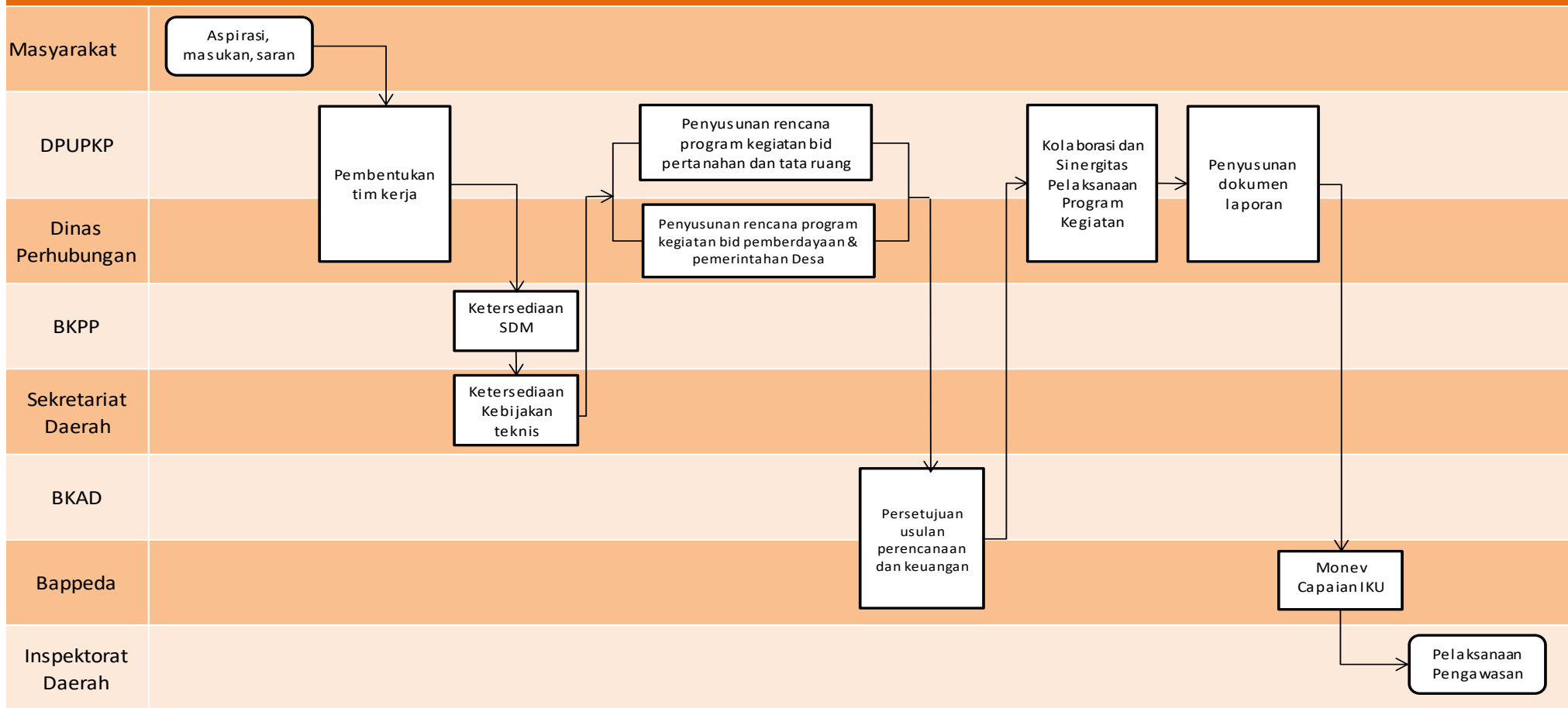

LINTAS FUNGSI P.11 Peningkatan Ketangguhan Masyarakat Terhadap Bencana

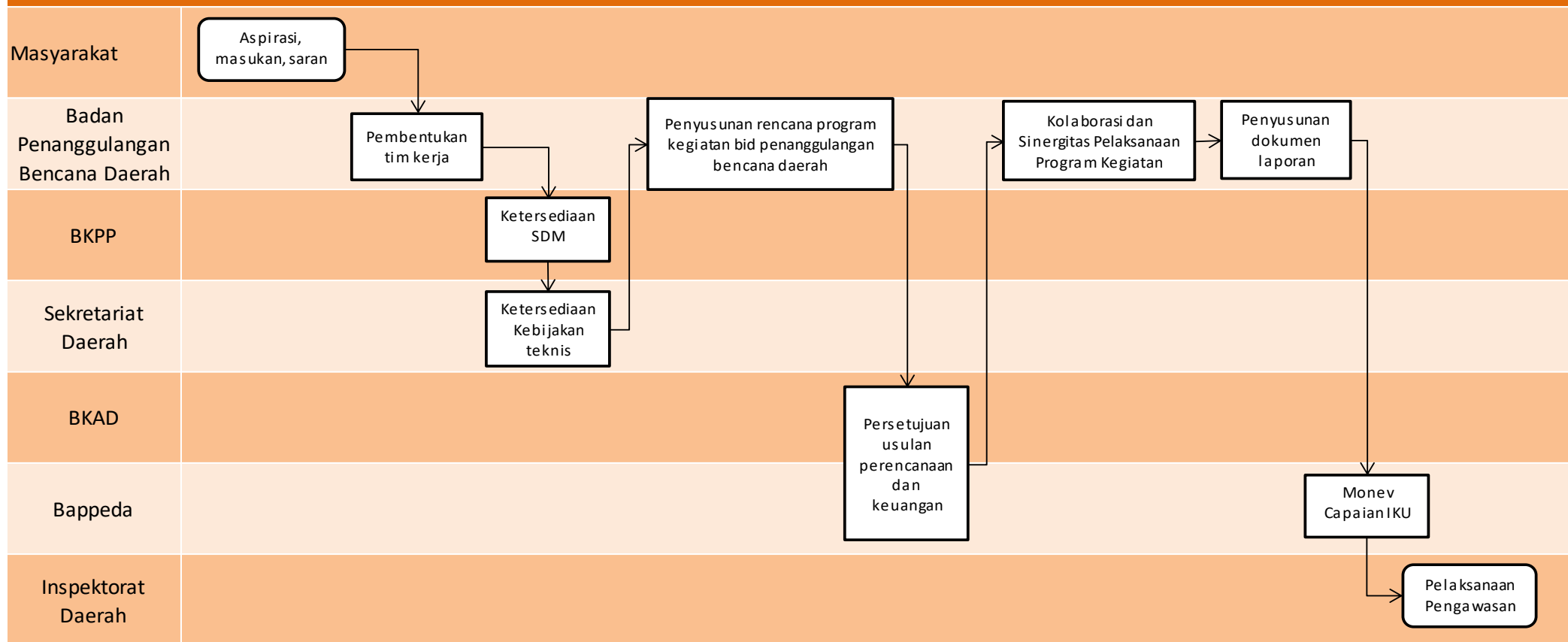

Wates, 11 September 2023

Pj. BUPATI KULON PROGO,

Cap/ttd

NI MADE DWIPANTI INDRAYANTI

